

**“SET FASATURA MOTORI
VAG / PORSCHE 2.5/2.8/3.2 FSI E 3.0 TFSI”**

Rev.0 122020

FG 192/VW5C

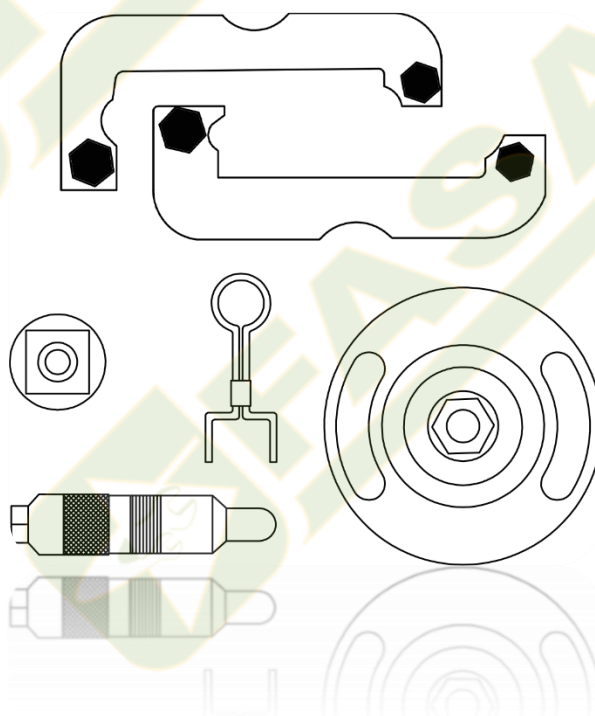

FASATURA MOTORE

AVVERTENZE



FARE SEMPRE RIFERIMENTO ALLE ISTRUZIONI DEL COSTRUTTORE DEL VEICOLO E AL MANUALE DEL VEICOLO PER CONOSCERE I DATI E LE PROCEDURE DA UTILIZZARE. IL PRESENTE DOCUMENTO E' DA CONSIDERARSI A PURO TITOLO INDICATIVO.



UTILIZZARE SEMPRE ADEGUATI GUANTI PROTETTIVI.



UTILIZZARE SEMPRE ADEGUATI OCCHIALI DI PROTEZIONI



ATTENZIONE

La sincronizzazione sbagliata o fuori fase del motore può danneggiare le valvole. L'uso di questi utensili di messa in fase è esclusivamente a discrezione dell'utilizzatore e, la Fasangas S.r.l. non può essere considerata responsabile di eventuali danni al motore causati dall'utilizzo di questi utensili.

IMPORTANTI PRECAUZIONI DI SICUREZZA:

- Staccare sempre il cavo a massa della batteria (verificare se è disponibile il codice radio).
- NON girare l'albero motore o l'albero a camme con la cinghia / catena di distribuzione smontata.
- Togliere le candele di accensione per far girare più facilmente il motore.
- Girare sempre il motore nel senso normale di rotazione (salvo indicazione contraria).
- NON girare il motore agendo sull'albero a camme o su altri pignoni.
- Rispettare tutte le coppie di serraggio.
- NON utilizzare mai liquidi detergenti su cinghie, rulli o ruote dentate.

DESCRIZIONE: utensili speciali

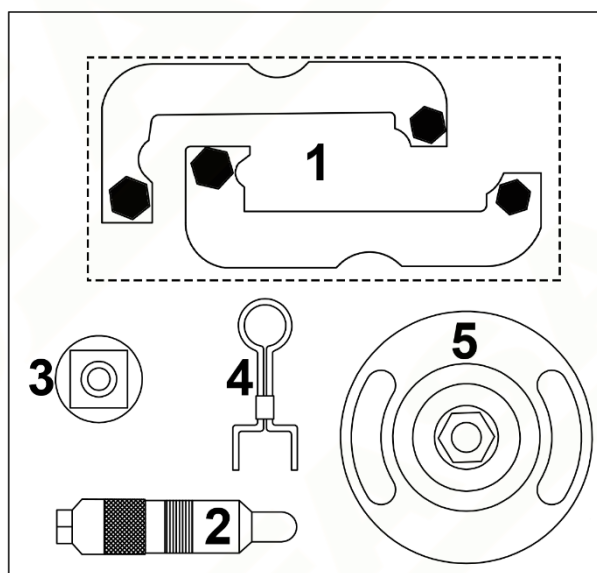

RIF.	CODICE FASANO TOOLS	CODICE OEM	DESCRIZIONE / UTILIZZO
1	FG 192/VW5C-1	T40133/1/2	Attrezzo di bloccaggio alberi a camme
2	FG 192/VW7D-2	T40069	Perno di bloccaggio albero motore
3	FG 192/VW12-1	T40058	Attrezzo di rotazione albero motore
4	FG 192/VW12-7	T40071	Perno di bloccaggio tendicatena
5	FG 192/VW12-6	T40049	Attrezzo di rotazione albero motore

APPLICAZIONI

AUDI

MODELLO	kW (hp) rpm	COD. MOTORE	MOTORE	
A6 (2007 – 2008)	154 (210) 6000	BDX	2,8 FSI	B
A6 quattro (2007 – 2008)	154 (210) 6000	BDX	2,8 FSI	B
A8 (2007 – 2010)	154 (210) 6000	BDX	2,8 FSI	B
A4 (2007 – 2012)	195 (265) 6500	CALA	3,2 FSI	B
A4 quattro (2007 – 2012)	195 (265) 6500	CALA	3,2 FSI	B
A5 Cabriolet (2008 – 2012)	195 (265) 6500	CALA	3,2 FSI	B
A5 Coupe (2007 – 2012)	195 (265) 6500	CALA	3,2 FSI	B
A5 Sportback (2009 – 2012)	195 (265) 6500	CALA	3,2 FSI	B
A6 (2009 – 2011)	195 (265) 6500	CALA	3,2 FSI	B
Q5 (2008 – 2010)	195 (265) 6500	CALA	3,2 FSI	B
Q5 (2008 – 2012)	199 (270) 6500	CALB	3,2 FSI	B
A6 (2008 – 2011)	140 (190) 5000	CCDA	2,8 FSI	B
A6 quattro (2008 – 2011)	140 (190) 5000	CCDA	2,8 FSI	B
A6 (2008 – 2011)	162 (220) 5000	CCEA	2,8 FSI	B
A6 quattro (2008 – 2011)	162 (220) 5000	CCEA	2,8 FSI	B
A8 (2009 – 2010)	170 (231) 6000	CJBA	2,8 FSI	B
A5 Coupe (2012 – 2016)	200 (272) 4800-6500	CHMB	3,0 TFSI	B
A5 Sportback (2012 – 2015)	200 (272) 4800-6500	CHMB	3,0 TFSI	B
A6 allroad (2012 – 2014)	228 (310) 5500-6500	CGWD	3,0 TFSI	B
A6 quattro (2012 – 2014)	228 (310) 5500-6500	CGWD	3,0 TFSI	B
A7 (2011 – 2014)	228 (310) 5500-6500	CGWD	3,0 TFSI	B
A7 (2011 – 2012)	228 (310) 5500-6500	CGXB	3,0 TFSI	B
A7 (2010 – 2012)	220 (299) 5500	CHMA	3,0 TFSI	B
A7 (2011 – 2014)	228 (310) 5500-6500	CTTA	3,0 TFSI	B
A7 (2012 – 2013)	228 (310) 5500-6500	CTUA	3,0 TFSI	B
A8 (2010 – 2014)	228 (310) 5500-6500	CGWD	3,0 TFSI	B
Q5 (2012 – 2015)	200 (272) 4780-6500	CTVA	3,0 TFSI	B
Q7 (2011 – 2015)	245 (333) 5250	CNAA	3,0 TFSI	B
Q7 (2012 – 2014)	245 (333) 5500-6500	CTWA	3,0 TFSI	B
Q7 (2012 – 2014)	206 (280) 4900-6500	CTWB	3,0 TFSI	B
S5 Cabriolet (2011 – 2014)	245 (333) 5500-7000	CGWC	3,0 TFSI	B
S5 Coupe/Cabriolet (2011 – 2014)	245 (333) 5500-7000	CGWC	3,0 TFSI	B
S5 Sportback (2012 – 2014)	245 (333) 5500-7000	CGWC	3,0 TFSI	B
SQ5 (2015 – 2016)	260 (354)	CTUD	3,0 TFSI	B
SQ5 (2013 – 2015)	260 (354) 6000-6500	CTXA	3,0 TFSI	B
A8 (2014 – 2018)	228 (310) 5200	CREA	3,0 TFSI	B
A6 allroad (2014 – 2018)	245 (333) 5300-6500	CREC	3,0 TFSI	B
A6 quattro (2014 – 2018)	245 (333) 5300-6500	CREC	3,0 TFSI	B
A7 (2014 – 2018)	245 (333) 5500	CREC	3,0 TFSI	B
Q7 (2015 – 2018)	245 (333) 5500	CREC	3,0 TFSI	B
S4 (2014 – 2017)	245 (333) 5500-7000	CREC	3,0 TFSI	B
S5 Cabriolet (2014 – 2017)	245 (333) 5300-6500	CREC	3,0 TFSI	B
S5 Coupe (2014 – 2017)	245 (333) 5300-6500	CREC	3,0 TFSI	B
S5 Sportback (2014 – 2017)	245 (333) 5300-6500	CREC	3,0 TFSI	B
A4 quattro (2014 – 2015)	200 (272) 4800-6500	CRED	3,0 TFSI	B
A5 Cabriolet (2014 – 2017)	200 (272) 4800-6500	CRED	3,0 TFSI	B
A5 Coupe (2014 – 2015)	200 (272) 4800-6500	CRED	3,0 TFSI	B
A5 Sportback (2014 – 2017)	200 (272) 4800-6500	CRED	3,0 TFSI	B

PORSCHE				
MODELLO	kW (hp) rpm	COD. MOTORE	MOTORE	
Cayenne (2010 – 2014)	245 (333) 5500	M06/EC (CGEA)	3,0 Hybrid S	B
Panamera (2011 – 2013)	245 (333) 6500	CGEA	3,0 Hybrid S	B
VOLKSWAGEN				
MODELLO	kW (hp) rpm	COD. MOTORE	MOTORE	
Touareg (2010 – 2017)	245 (333) 5500-6500	CGEA	3,0 TSI Hybrid	B
Touareg (2010 – 2014)	245 (333) 5500	CGFA	3,0 TSI Hybrid	B
Touareg (2012 – 2014)	213 (290) 5500	CJTA	3,0 TFSI	B